

Typ NSH20/VR

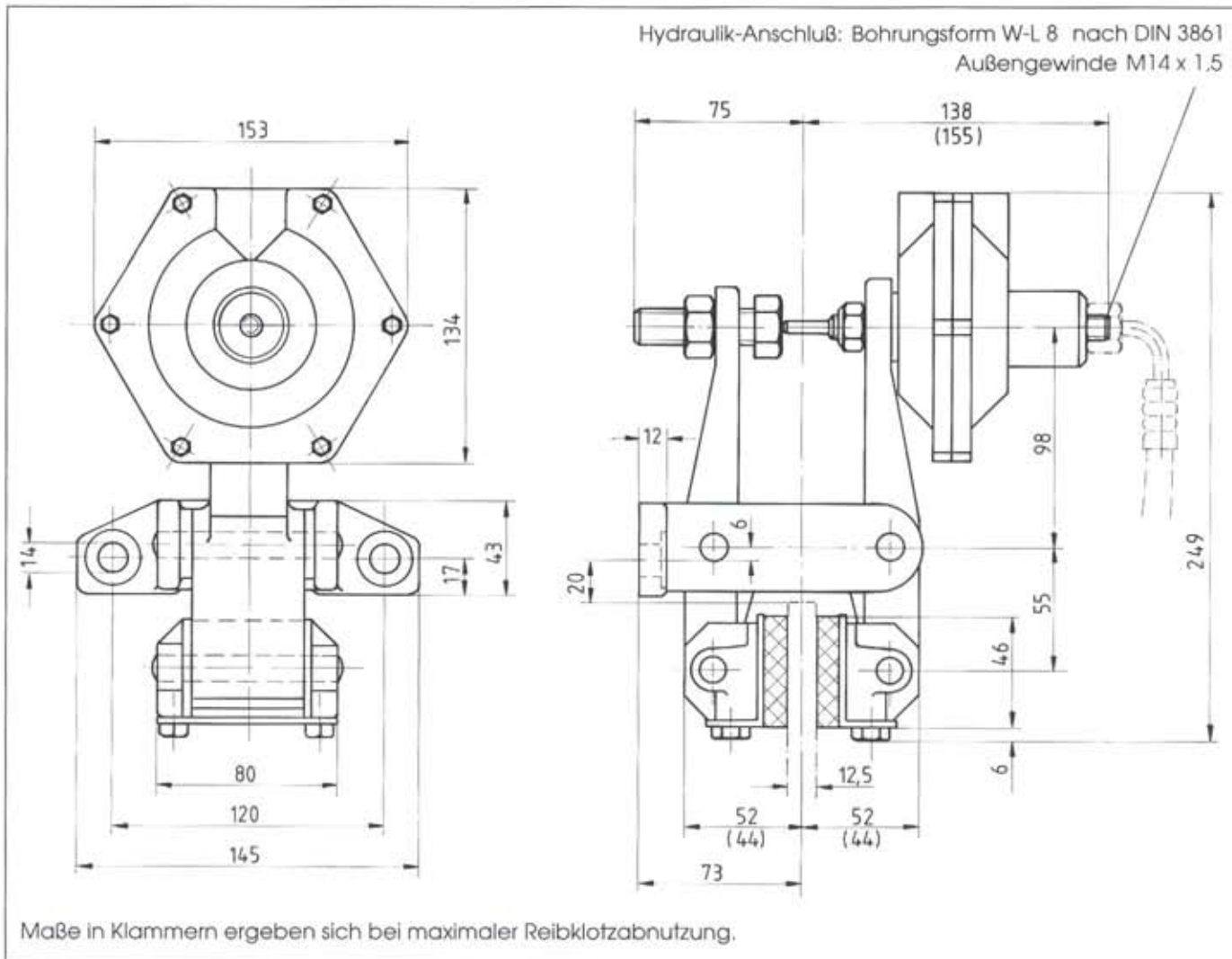

Bremsscheiben-Durchmesser mm	Max. Bremsmoment Nm
200	180
250	250
300	320
355	390
430	490
520	610

Sachnummer der Bremszange:
4457.103.915

Druckzylinder rechts montiert wie in Maßbild gezeigt, Druckzylinder links montiert, bitte bei Bestellung angeben.

Druckölanschluß: G 1/4"

Betriebsdruck: min. 65 bar,
max. 100 bar

Ölbedarf pro Hub: 2,5 cm³

Gewicht: 5 kg

Dicke der Bremsscheibe: 12,5 mm

- Sicherheitsbremse; der Anpreßdruck wird mit Federkraft erzeugt, geöffnet wird mit Drucköl
- Manuelle Nachstellung bei Reibklotzverschleiß
- Asbestfreie Reibklötze
- Schwenkbare Reibklötze garantieren vollflächige Anlage an der Bremsscheibe