

# BREMSZANGEN HANDBETÄTIGT

Typ RR20/VR

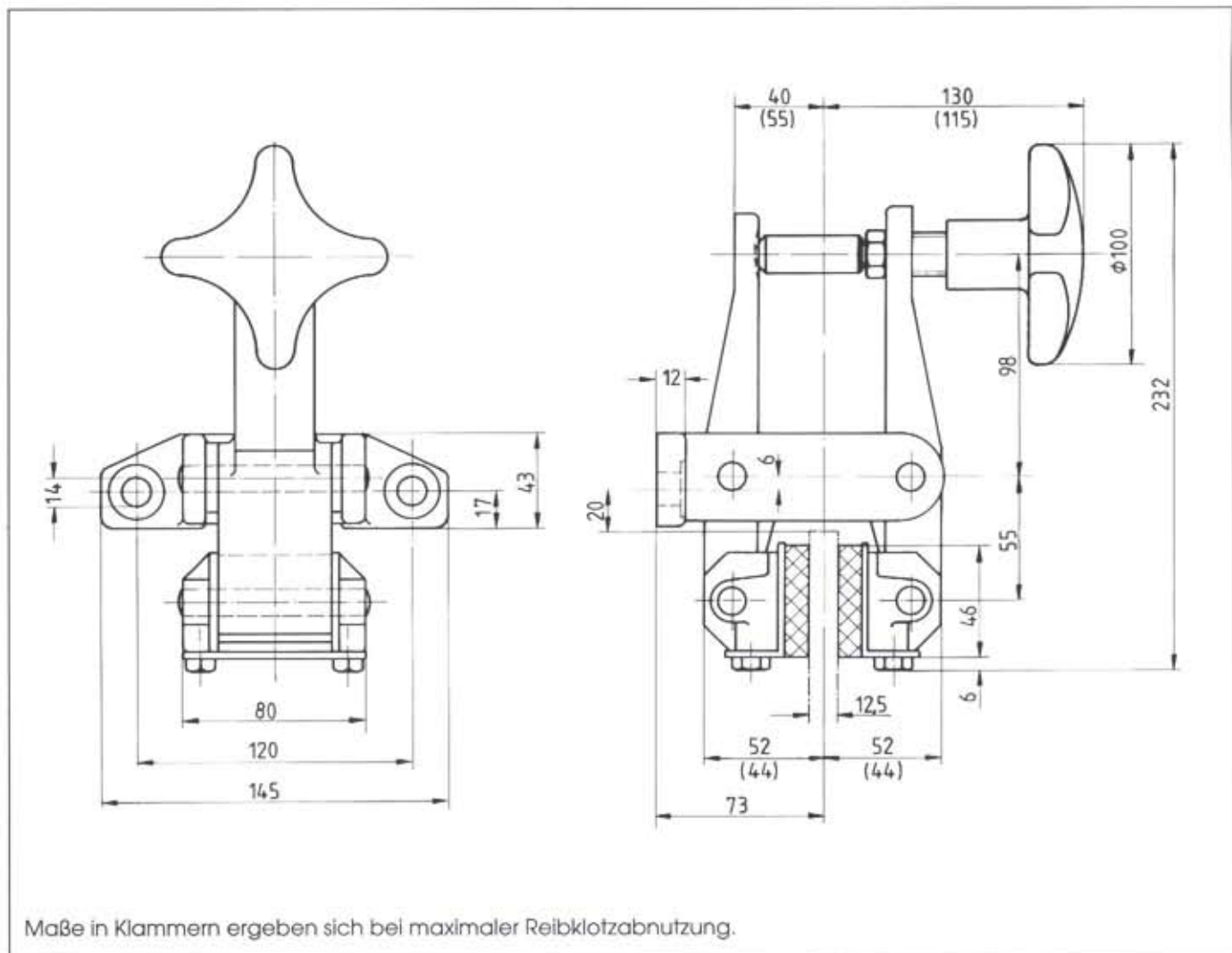

Bremsscheiben-Durchmesser mm	Max. Bremsmoment Nm
200	140
250	195
300	250
355	310
430	390
520	485

Anm.: Den maximalen Bremsmomenten liegt ein Betätigungsmoment am Handrad von 7,7 Nm zugrunde.

Sachnummer der Bremszange:  
4457.102.201

Handrad rechts montiert wie in Maßbild gezeigt. Handrad links montiert, bitte bei Bestellung angeben.

Gewicht: 4,5 kg

Dicke der Bremsscheibe: 12,5 mm

- Das Anpressen und Öffnen erfolgt von Hand durch Betätigung einer Gewindespindel
- Gewindespindel mit Federspeicher kompensiert den Reibklotzverschleiß während des Bremsvorgangs
- Asbestfreie Reibklötze
- Schwenkbare Reibklötze garantieren vollflächige Anlage an der Bremsscheibe