

Rysunki wymiarowe

Wyłącznik silnikowy GPS1 z dźwignią

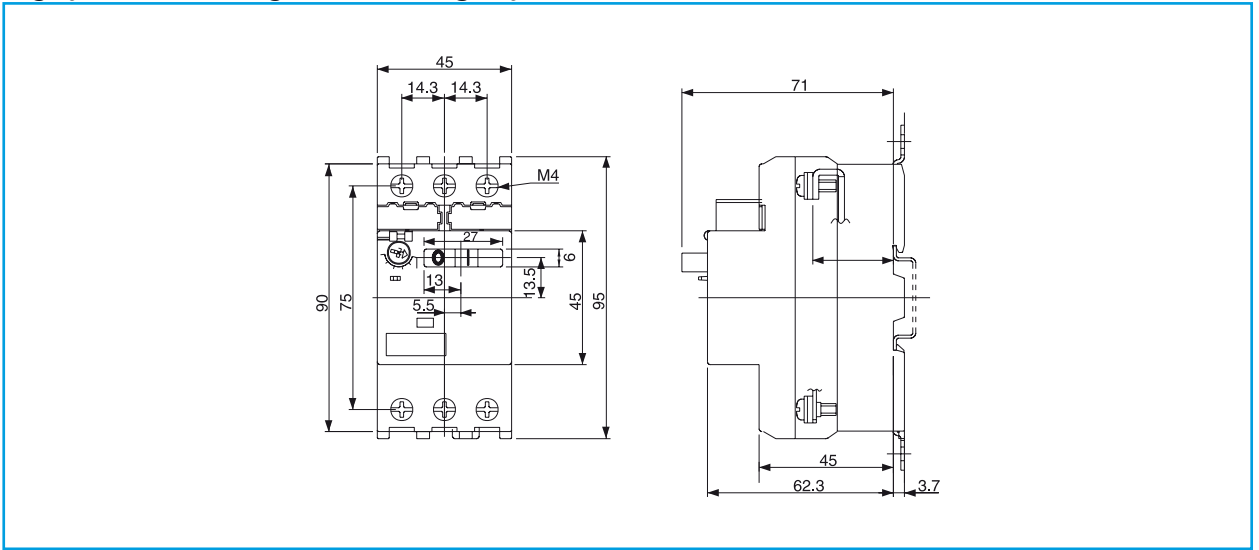

Wyłącznik silnikowy GPS1 z pokrętką

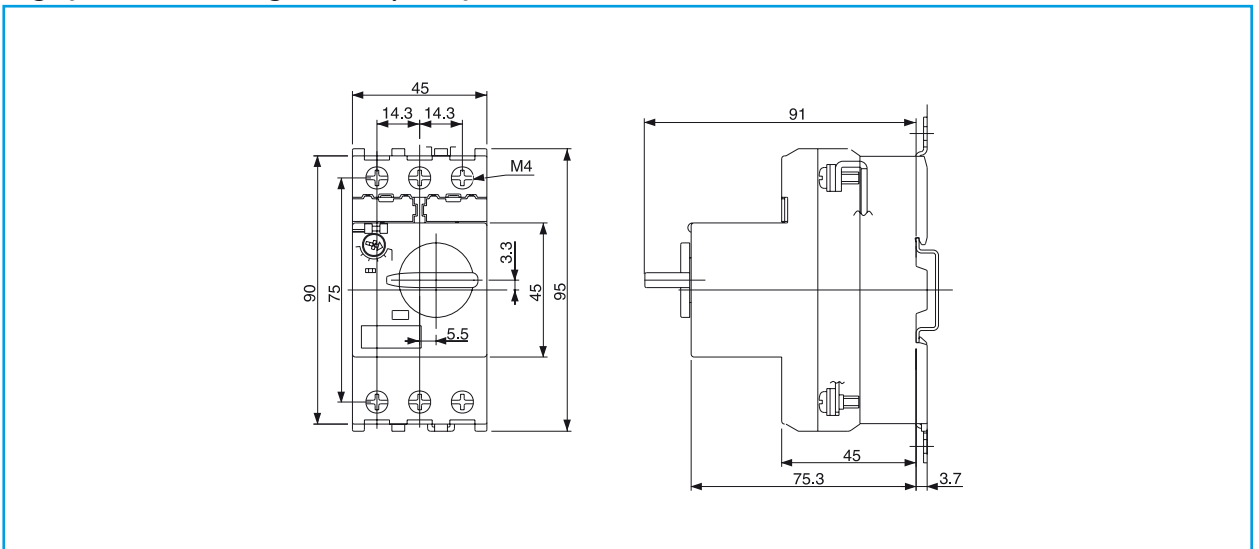

Wyłącznik silnikowy GPS2

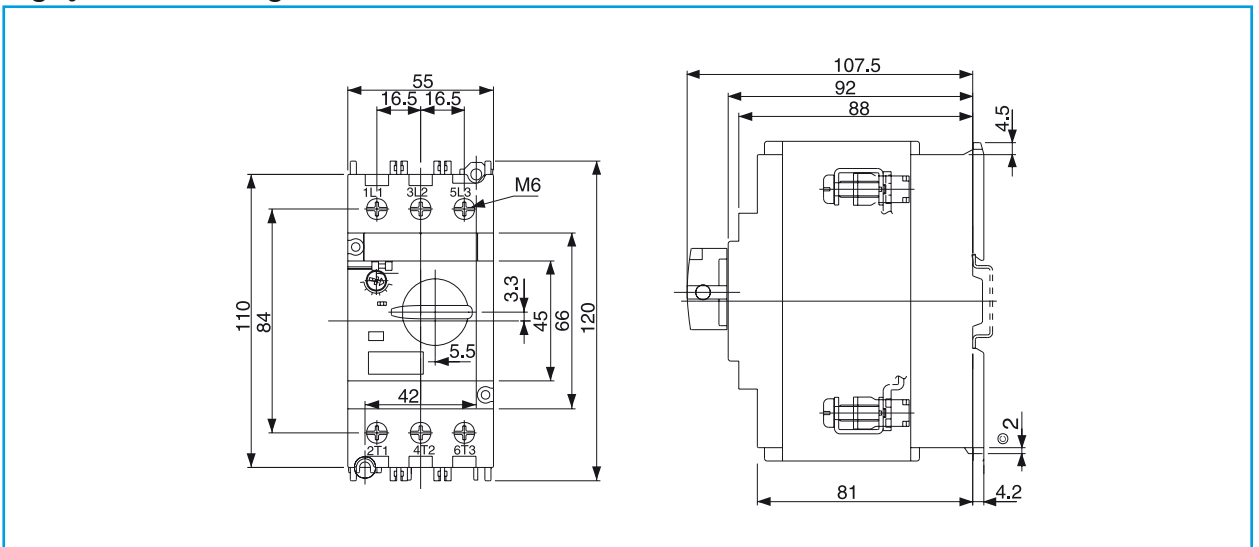

Bloki styków pomocniczych (czołowych)

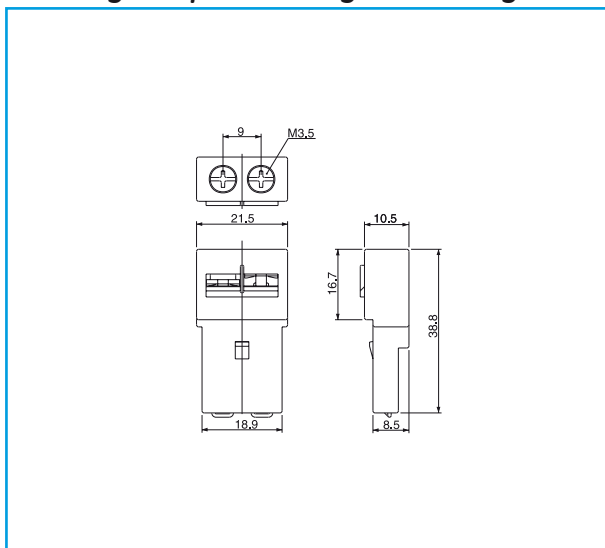

Blok styków pomocniczych (bocznych)

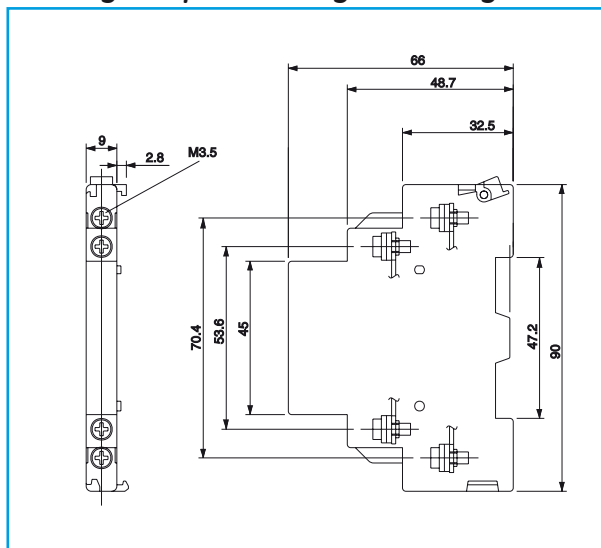

Blok styków sygnalizacyjnych (czołowych)

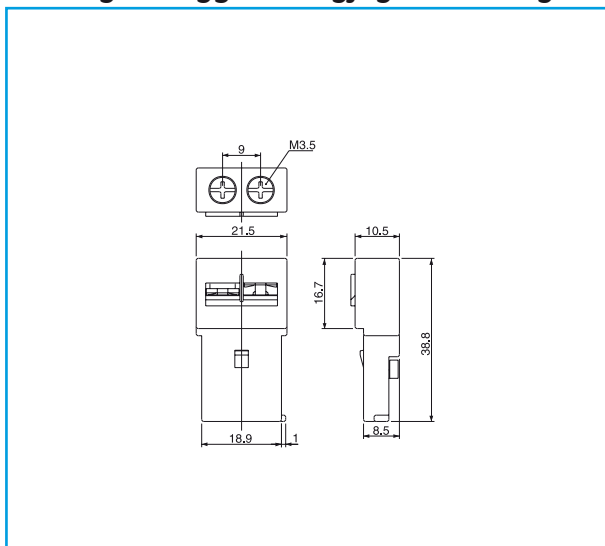

Blok styków sygnalizacyjnych (bocznych)

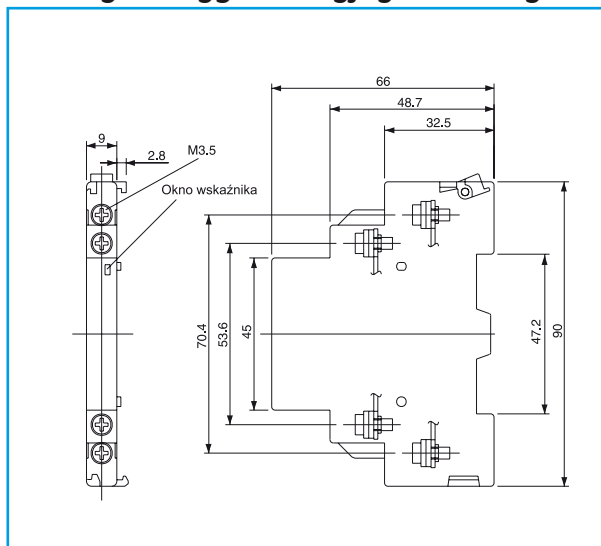

Wyzwalacz podnapięciowy i wzrostowy

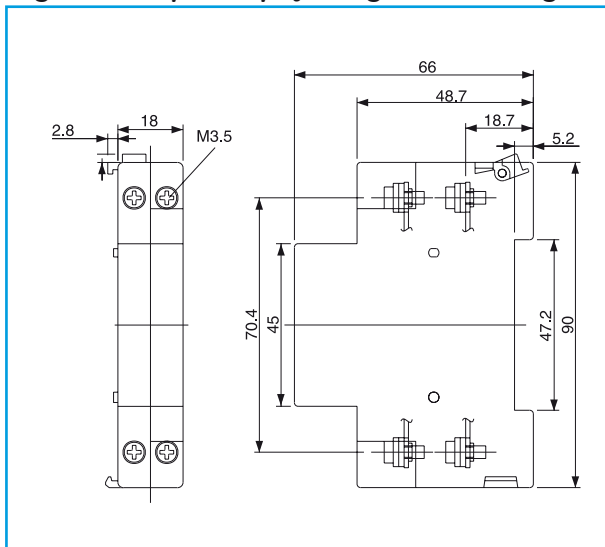

Bloki sygnalizacji zwarcia

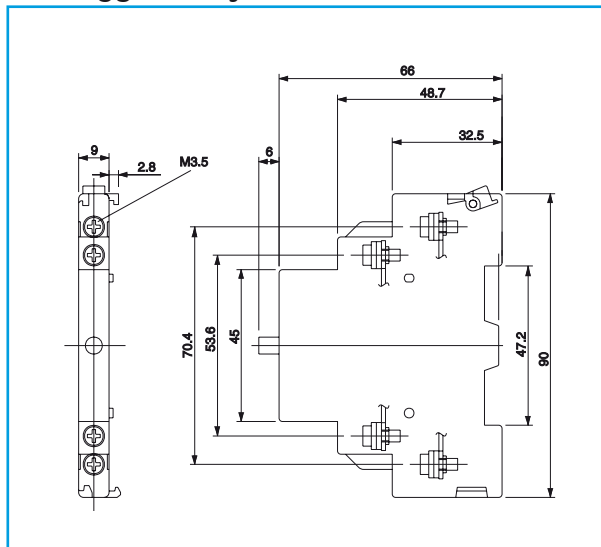

A

B

C

D

E

F

G

H

I

X

Rysunki wymiarowe

GPS1 z dźwignią + wyzwalacz podnapięciowy z dwoma stykami 2z

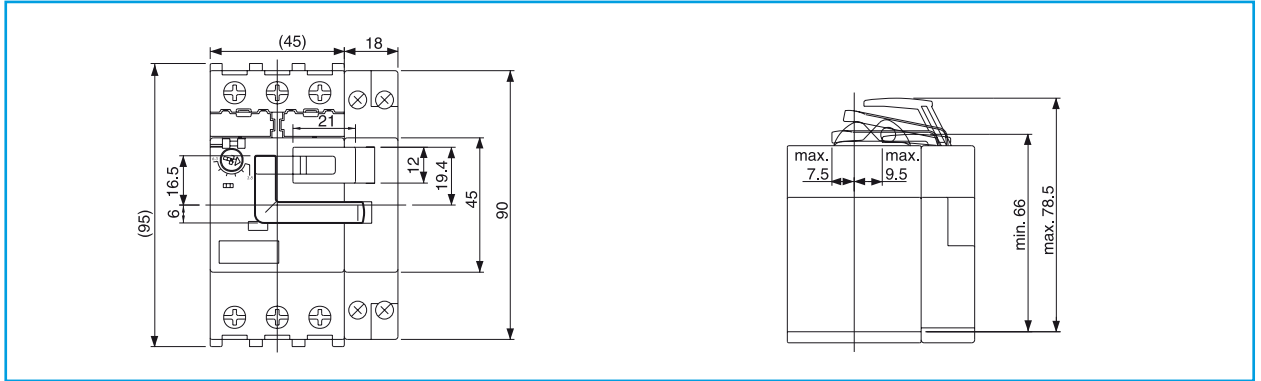

GPS1 z dźwignią + akcesoria

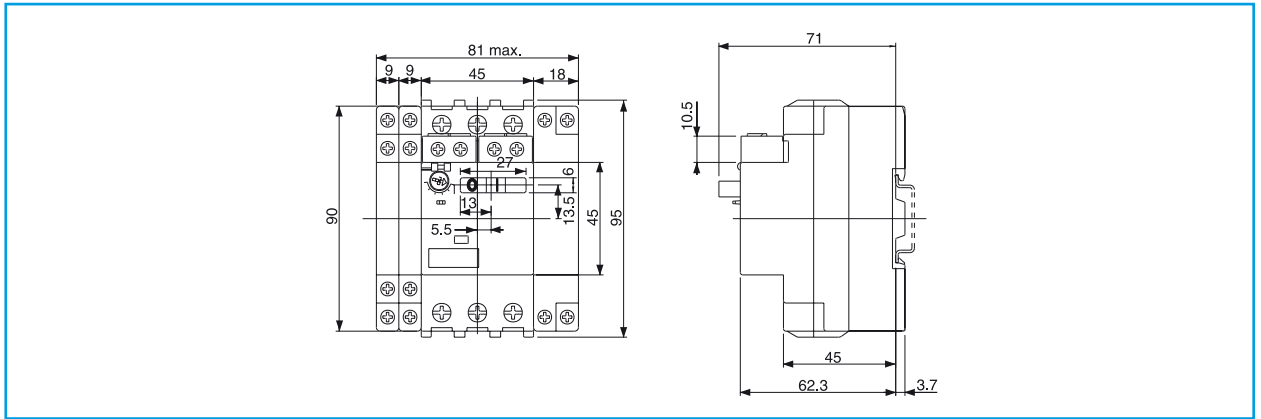

GPS1 z pokrętłem + akcesoria

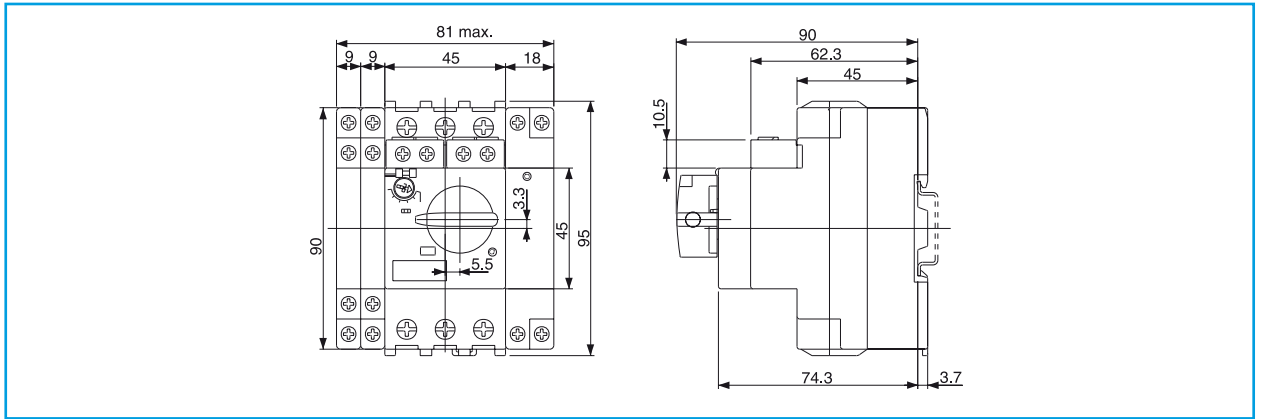

GPS2 + akcesoria

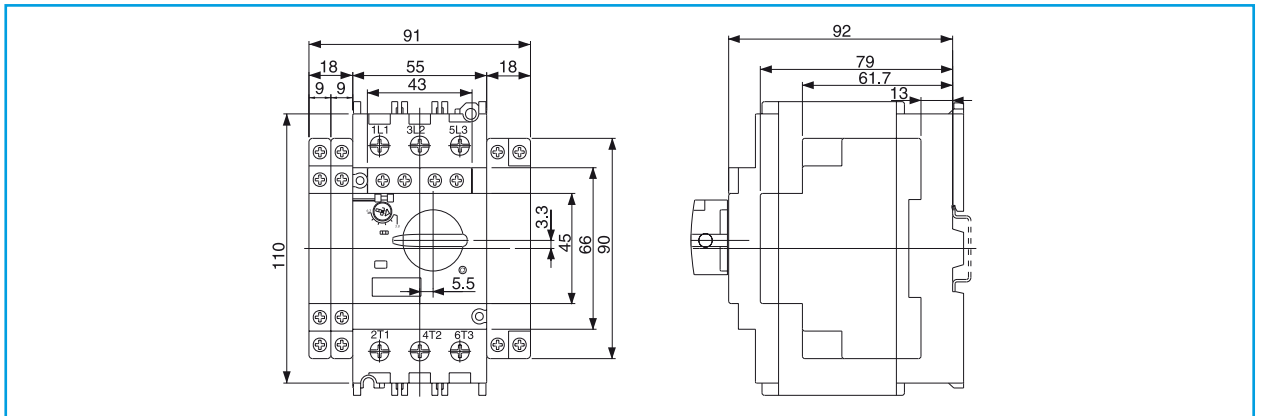

Mechanizm pokrętny na drzwi rozdzielnic

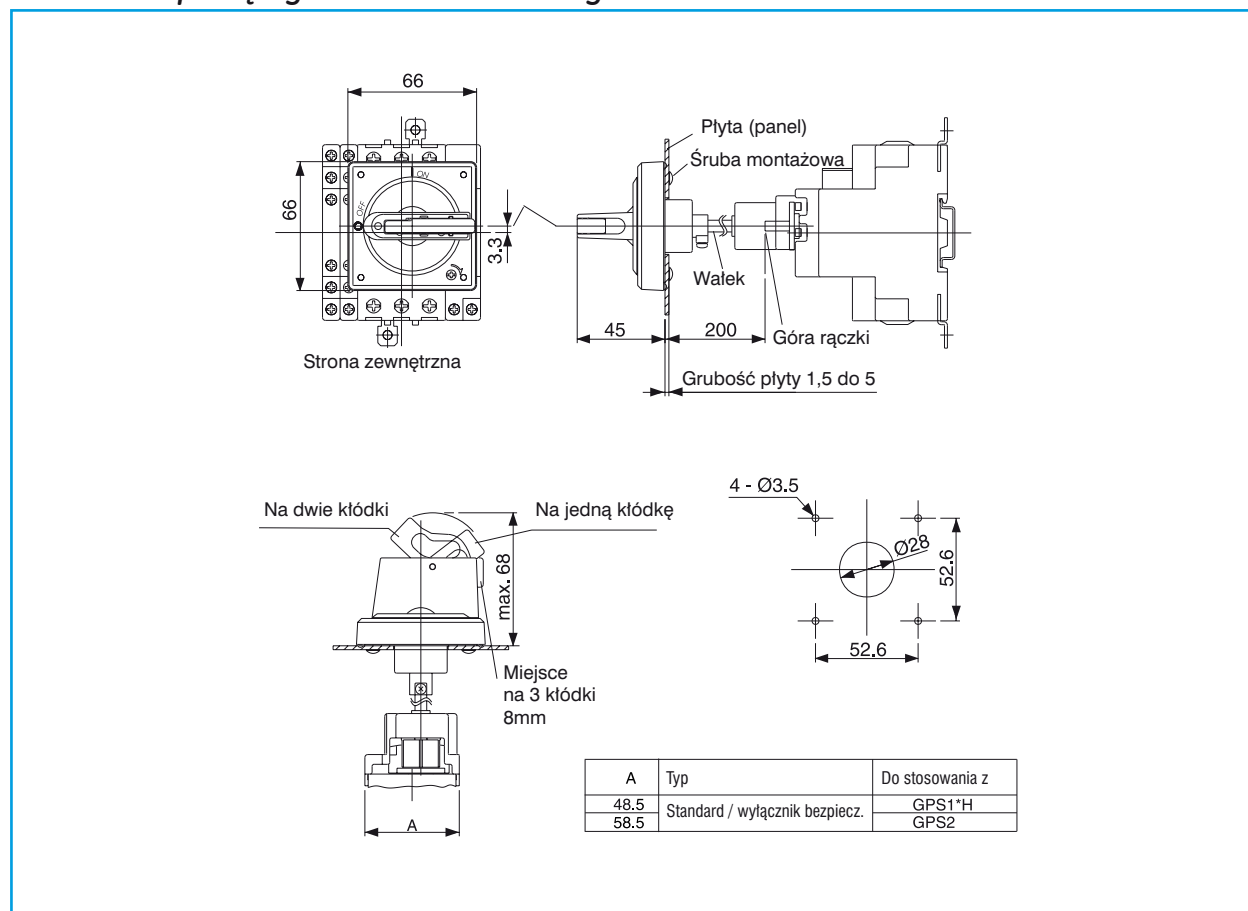

A

B

C

D

E

F

G

H

I

X

Rysunki wymiarowe

Obudowa do GPS1 – natablicowa

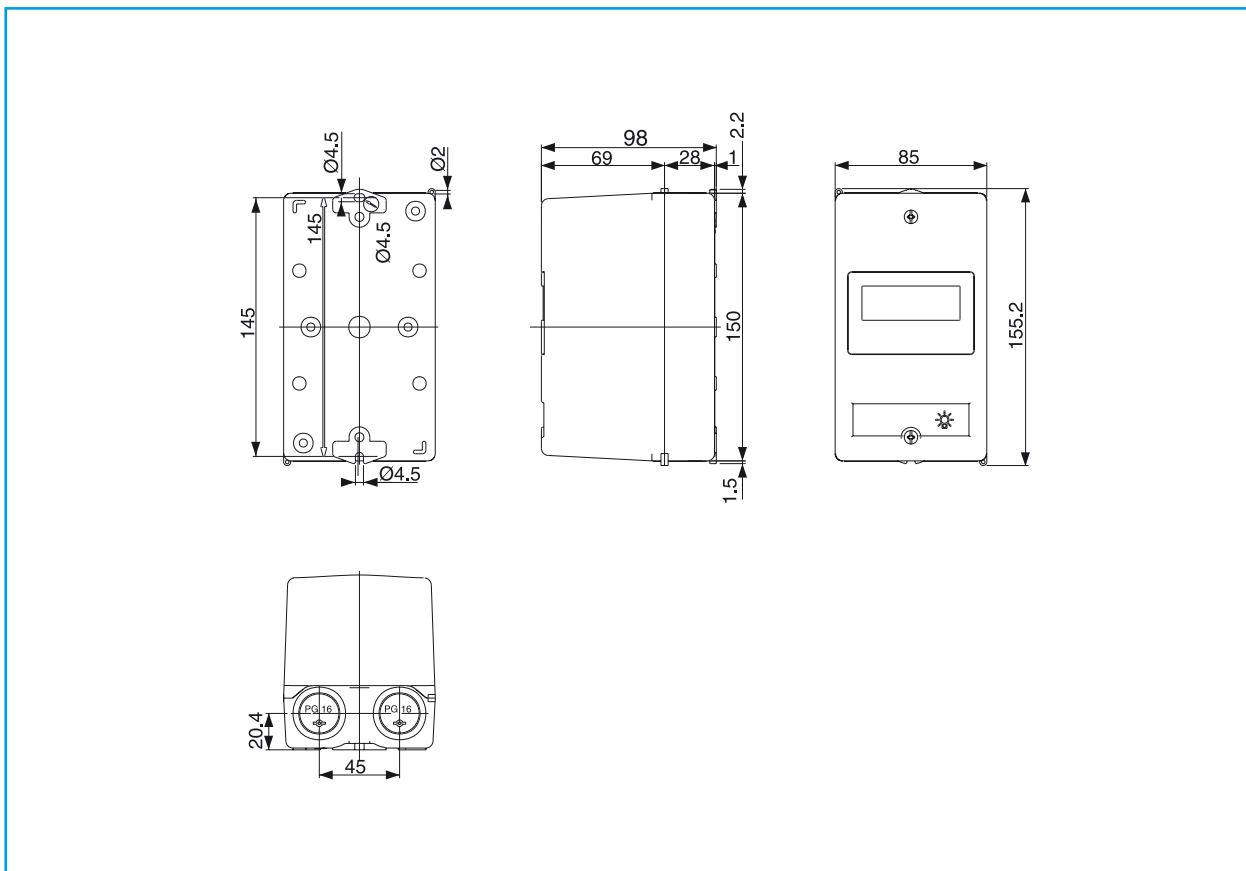

Obudowa do GPS1 – natablicowa z mechanizmem blokującym do kłódki

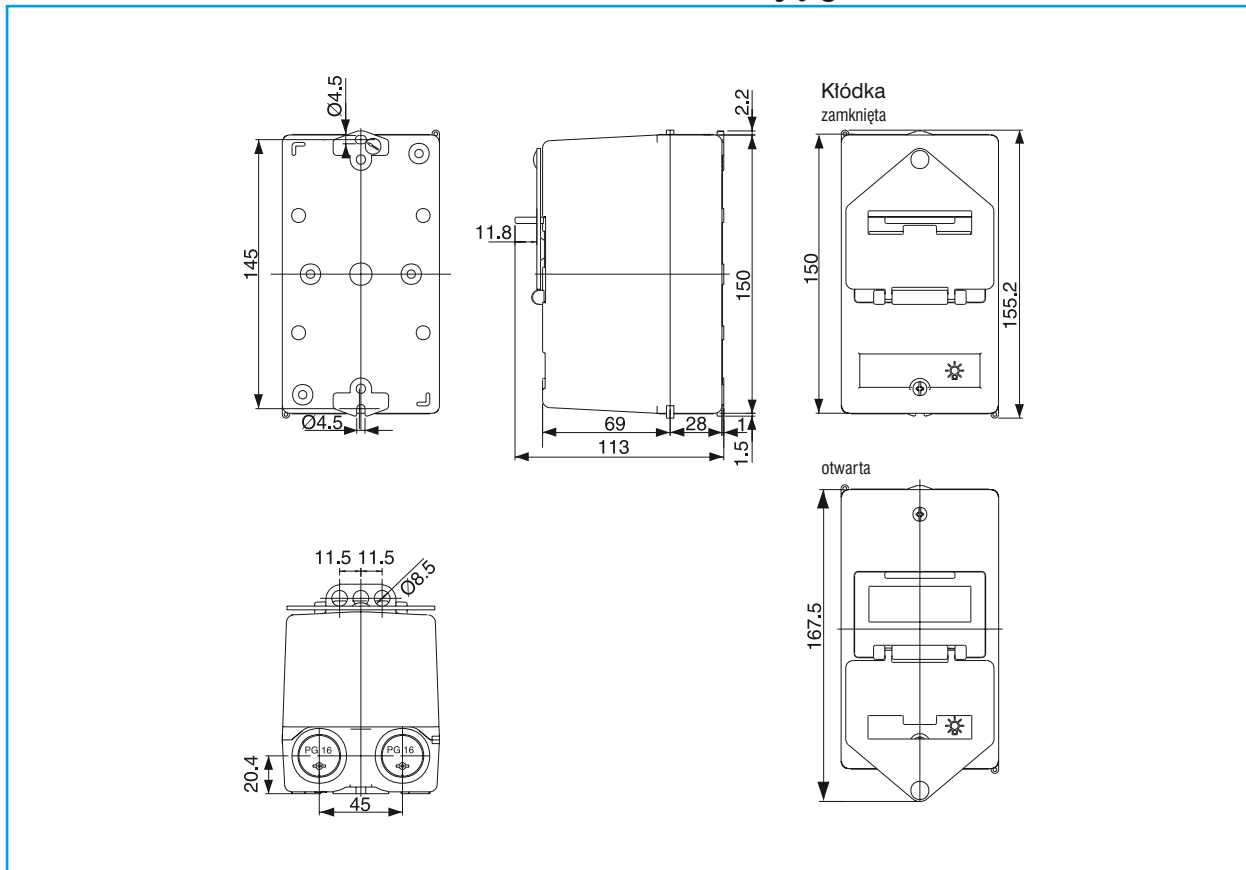

Obudowa do GPS1 – natablicowa z przyciskiem awaryjnym

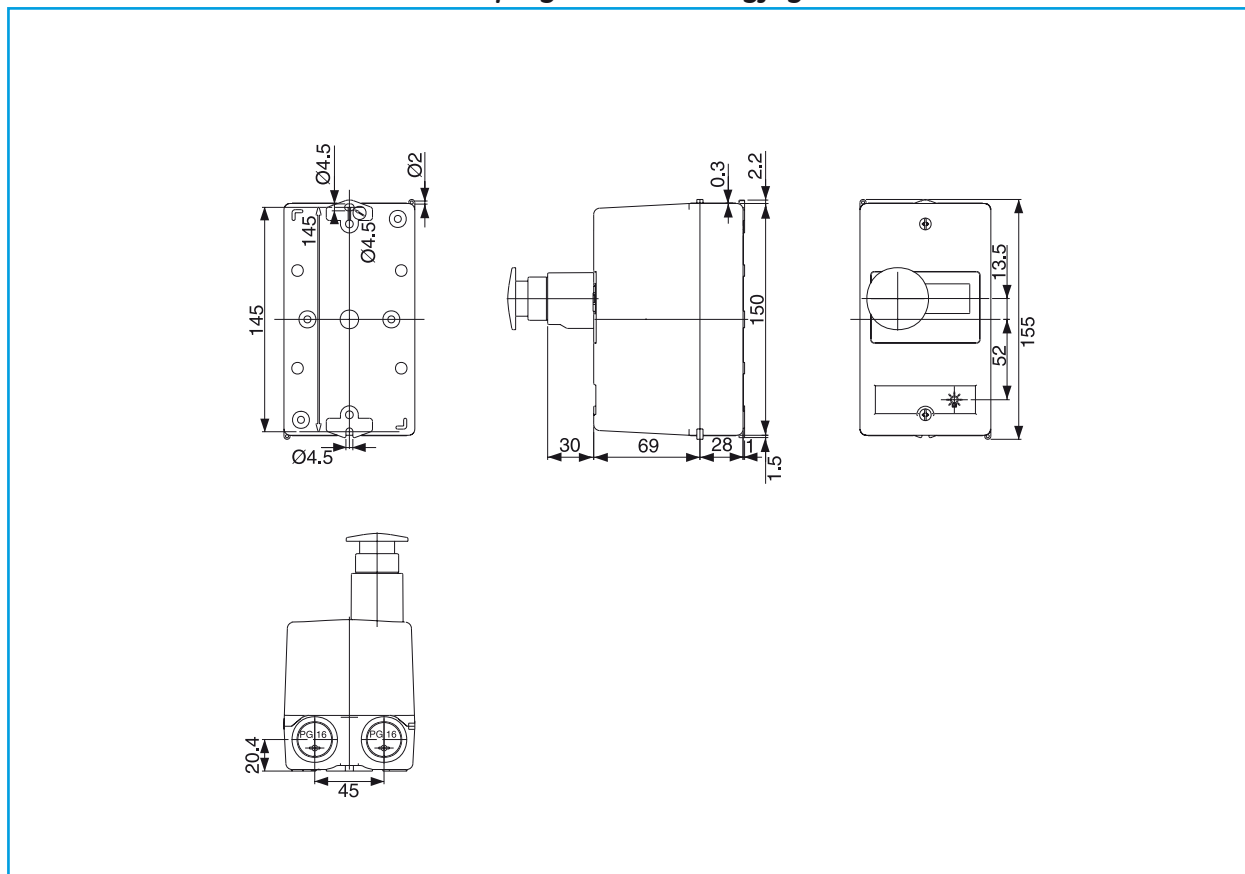

A

B

C

D

E

F

G

H

I

X

Rysunki wymiarowe

Obudowa do GPS1 – podtablicowa

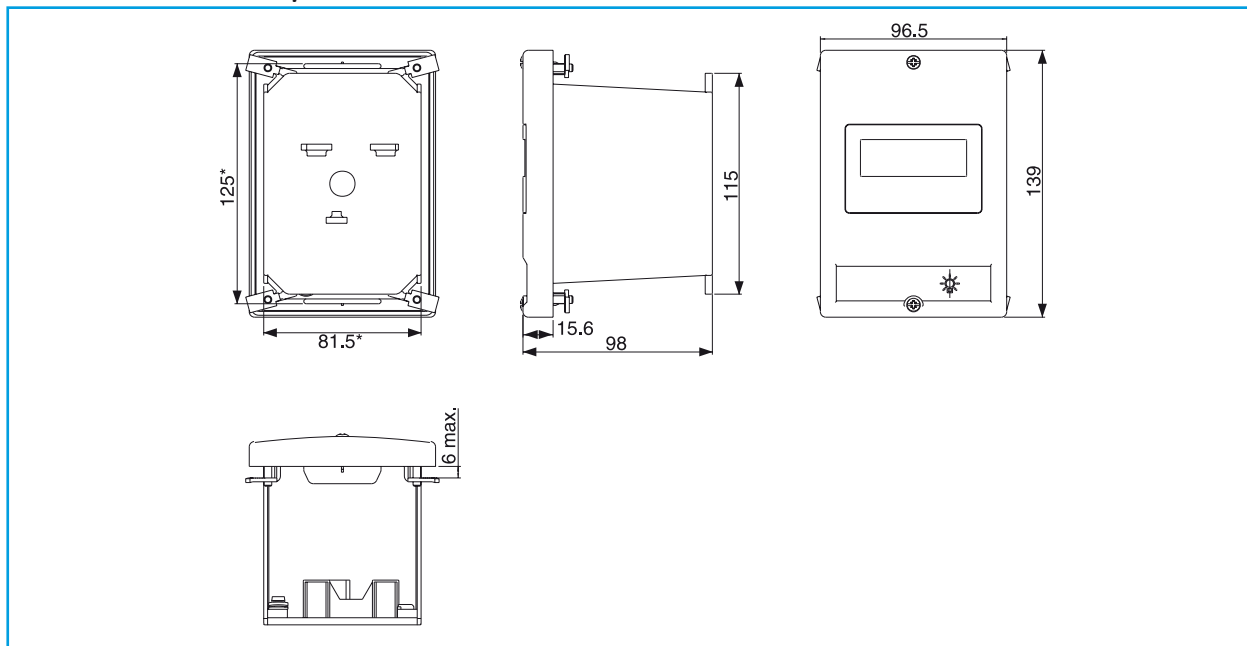

Obudowa do GPS1 – podtablicowa z mechanizmem blokującym do kłódki

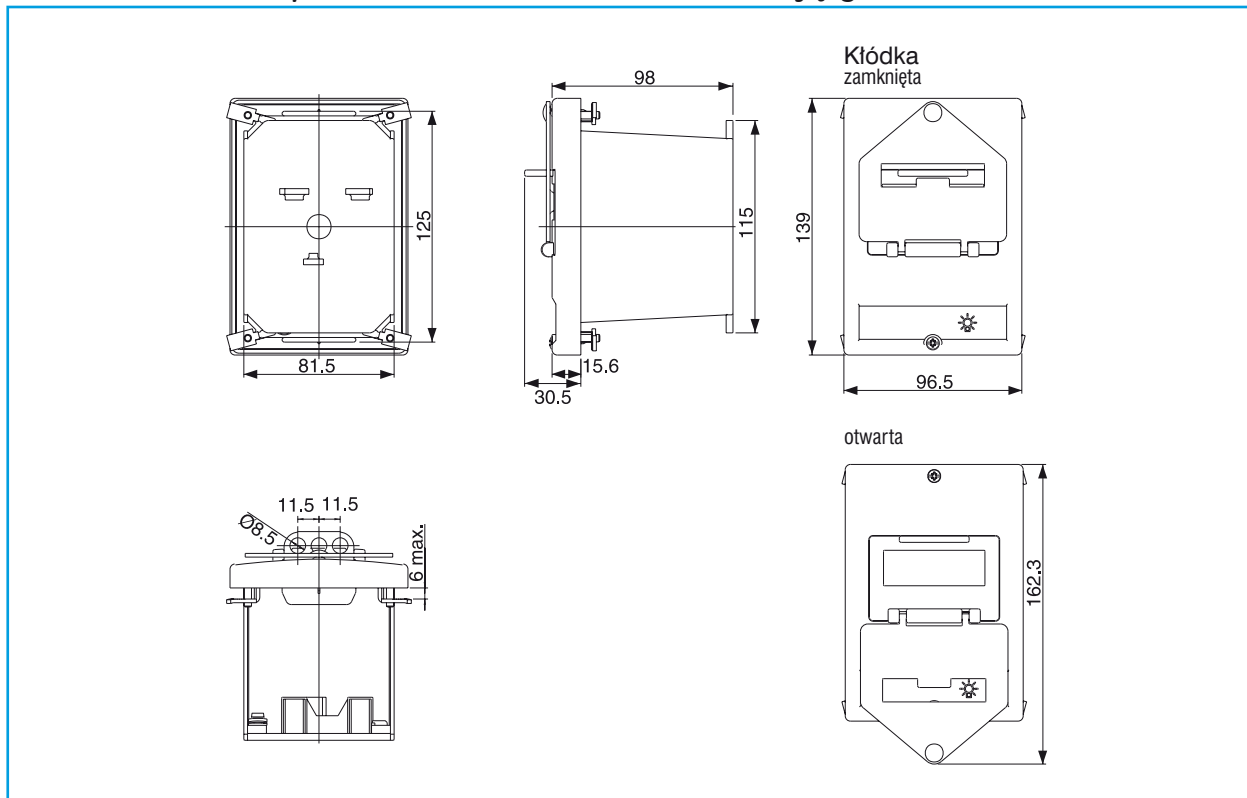

Wszystko